

萬得福自動化有限公司

Tel: 04-25120800 Fax: 04-25226466
 台中市豐原區育英路37號

E-mail: wdf8616@gmail.com
 http://www.wdftw.com.tw



LED導光霧化三色警示燈WHE系列



採用新型導光設計，視眼無死角，光源投射出更亮更清晰的光源，發光面積大，具有發光效果的單向性，不會視線混亂，工作站可以產生最大警示作用，多種產品組合，可供使用者，隨意在不同設備上使用，採用多層多角的外觀搭配內外層反射設計。

電壓：AC/DC24V、AC110
 AC220V
 壽命：40,000小時
 溫度：-10°C~40°C
 防護等級：IP54

標準規格一覽表

型號	電壓	顏色	消耗功率
TYPE NO	Input Voltage	Color	Consumption Watt
WHE50	AC/DC 24V	R	1W
	AC 110V	G	1W
	AC 220V	Y	1W

FB固定型尺寸圖

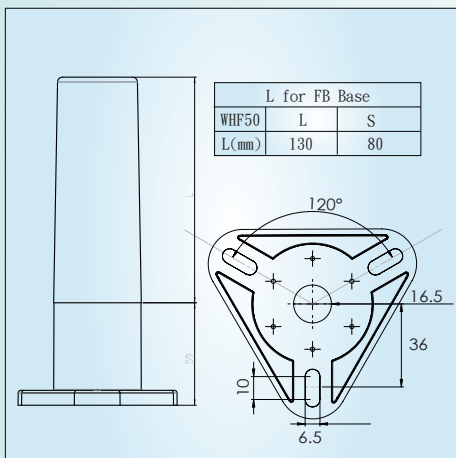

LS長桿型尺寸圖

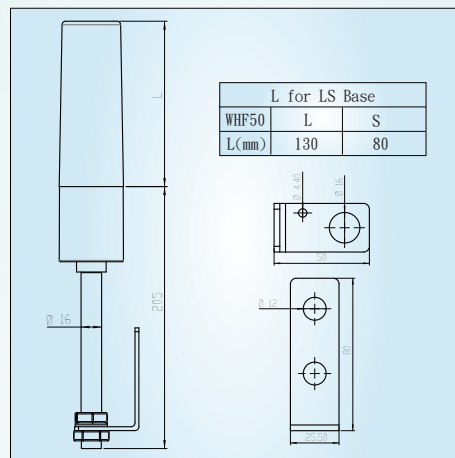

PF1旋轉型尺寸圖

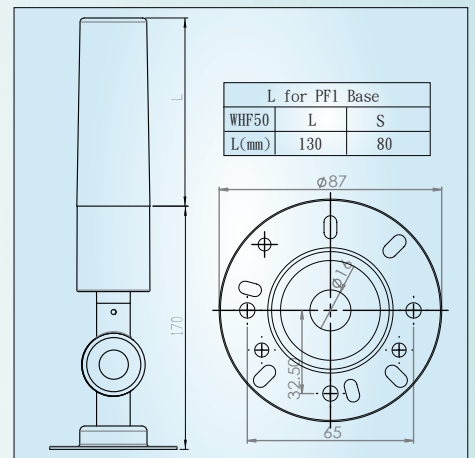

WHE50(系列)

L(長型)

LL(導光)

NZ(蜂鳴器)

LH(電壓)

FB(安裝底座)

長短型號

L=長型(導光) AL=霧化
 S=短型 LL=導光

層數

蜂鳴器

NZ=無蜂鳴器
 HZ=有蜂鳴器

電壓

LH=AC/DC 24V
 PH1=AC 110V
 PH2=AC 220V

安裝底座

FB: 固定型
 PF1: 旋轉座
 LS: 長桿